

Изготавливается по ТУ 4861-022-64600223-11

3000 – 126000 м³/час

Назначение:

- ◆ для подпора воздуха в системах противопожарной защиты;
- ◆ для компенсации работы систем удаления продуктов горения при пожаре;
- ◆ в системах общеобменной вентиляции для работы как с короткой сетью воздуховодов, так и без нее.

Аэродинамические характеристики определяются в соответствии с ИСО 5801 (ГОСТ 10921). Характеристики приведены для нормальных атмосферных условий (20°C, 760 мм рт.ст.). Динамическое давление соответствует поперечному сечению по выходному фланцу вентилятора.

Вентиляторы могут работать без ограничения по мощности во всем диапазоне производительности.



Возможен вариант взрывозащищенного исполнения.

Вентиляторы обозначаются по приведенному ниже ключу

КВОП - К - А - 5 В - 2 - У1

- КВОП - тип вентилятора (крышный вентилятор осевой подпора).
- К - конфузор на входе;
- А - модификация рабочего колеса (А, Б, В, Г, Д, Е, Ж);
- 5 - диаметр проходного сечения вентилятора в дм (номер вентилятора);
- В - вариант исполнения (взрывозащищенный);
- 2 - число полюсов двигателя (2, 4, 6);
- У1 - климатическое исполнение;

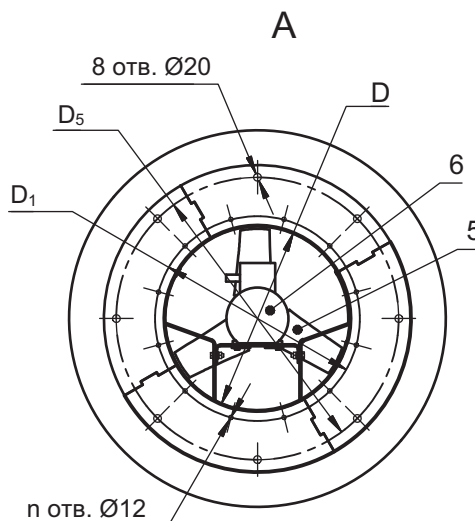
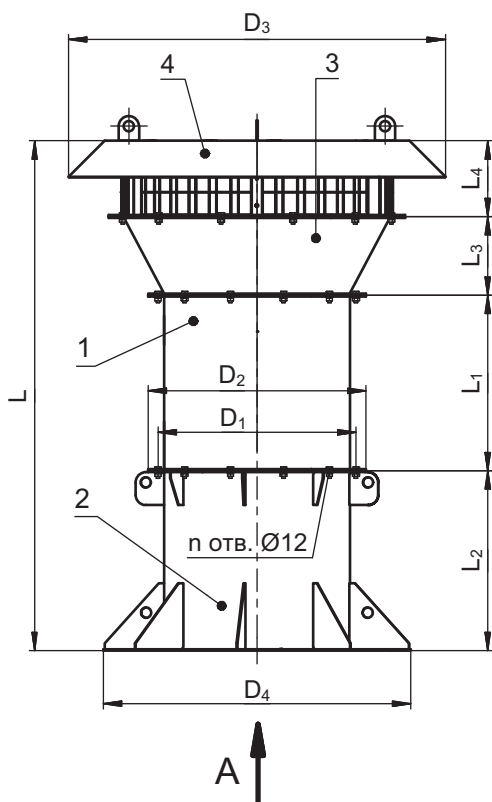

- 1 – Вентилятор;
- 2 – Стакан монтажный (СК-К – без обратного клапана; СК-КО – с обратным клапаном);
- 3 – Конфузор;
- 4 – Крыша;
- 5 – Колесо рабочее;
- 6 – Двигатель;

Примечание:

- 1) Монтажный стакан и обратный клапан должны быть указаны при заказе отдельно как опции.
- 2) Подбор монтажных стаканов см. стр. 162.

№	Тип вентилятора	Размеры, мм											n	Масса*, кг		
		D	D ₁	D ₂	D ₃	D ₄	D ₅	L	L ₁	L ₂	L ₃	L ₄				
1	КВОП-К-А-5-2	504	560	595	1090	840	772	1394	480	492	215	207	12	68		
2	КВОП-К-Б-5-2													73		
3	КВОП-К-В-5-2													76		
4	КВОП-К-Г-5-2													79		
5	КВОП-К-Д-5-2													86		
6	КВОП-К-А-6,3-2	634	690	730	1300	1140	1072	1727	610	620	250	247	12	103		
7	КВОП-К-Б-6,3-2													111		
8	КВОП-К-В-6,3-2													111		
9	КВОП-К-Г-6,3-2													132		
10	КВОП-К-Д-6,3-2													138		
11	КВОП-К-А-8-4	810	860	900	1480	1140	1072	2135	740	800	310	285	16	167		
12	КВОП-К-Б-8-4													175		
13	КВОП-К-В-8-4													175		
14	КВОП-К-Г-8-4													182		
15	КВОП-К-Д-8-4													182		
16	КВОП-К-Е-8-4													190		
17	КВОП-К-Ж-8-4													190		
18	КВОП-К-А-8-2													184		
19	КВОП-К-Б-8-2													246		
20	КВОП-К-В-8-2													260		
21	КВОП-К-Г-8-2													2175	780	280
22	КВОП-К-Д-8-2													2135	740	260
23	КВОП-К-Е-8-2													2175	780	280
24	КВОП-К-А-10-6	1010	1070	1110	1960	1340	1272	2405	710	1000	325	370	16	177		
25	КВОП-К-Б-10-6													2175	480	179
26	КВОП-К-В-10-6													221		
27	КВОП-К-Г-10-6													221		
28	КВОП-К-Д-10-6													228		
29	КВОП-К-Е-10-6													237		
30	КВОП-К-А-10-4													208		
31	КВОП-К-Б-10-4													224		
32	КВОП-К-В-10-4													232		
33	КВОП-К-Г-10-4													239		
34	КВОП-К-Д-10-4													247		
35	КВОП-К-Е-10-4	2545	850	332												
36	КВОП-К-А-12,5-6	1260	1320	1360	2500	1590	1522	2920	720	1200	380	620	16	376		
37	КВОП-К-Б-12,5-6													381		
38	КВОП-К-В-12,5-6													460		
39	КВОП-К-Г-12,5-6													3060	860	490
40	КВОП-К-А-12,5-4													3190	990	460
41	КВОП-К-Б-12,5-4													530		
42	КВОП-К-В-12,5-4													560		
43	КВОП-К-Г-12,5-4													670		
44	КВОП-К-Д-12,5-4													3150	950	640

Примечание:

* Масса вентиляторов является справочной величиной.

АЭРОДИНАМИЧЕСКИЕ ХАРАКТЕРИСТИКИ ВЕНТИЛЯТОРОВ ПОДПОРА

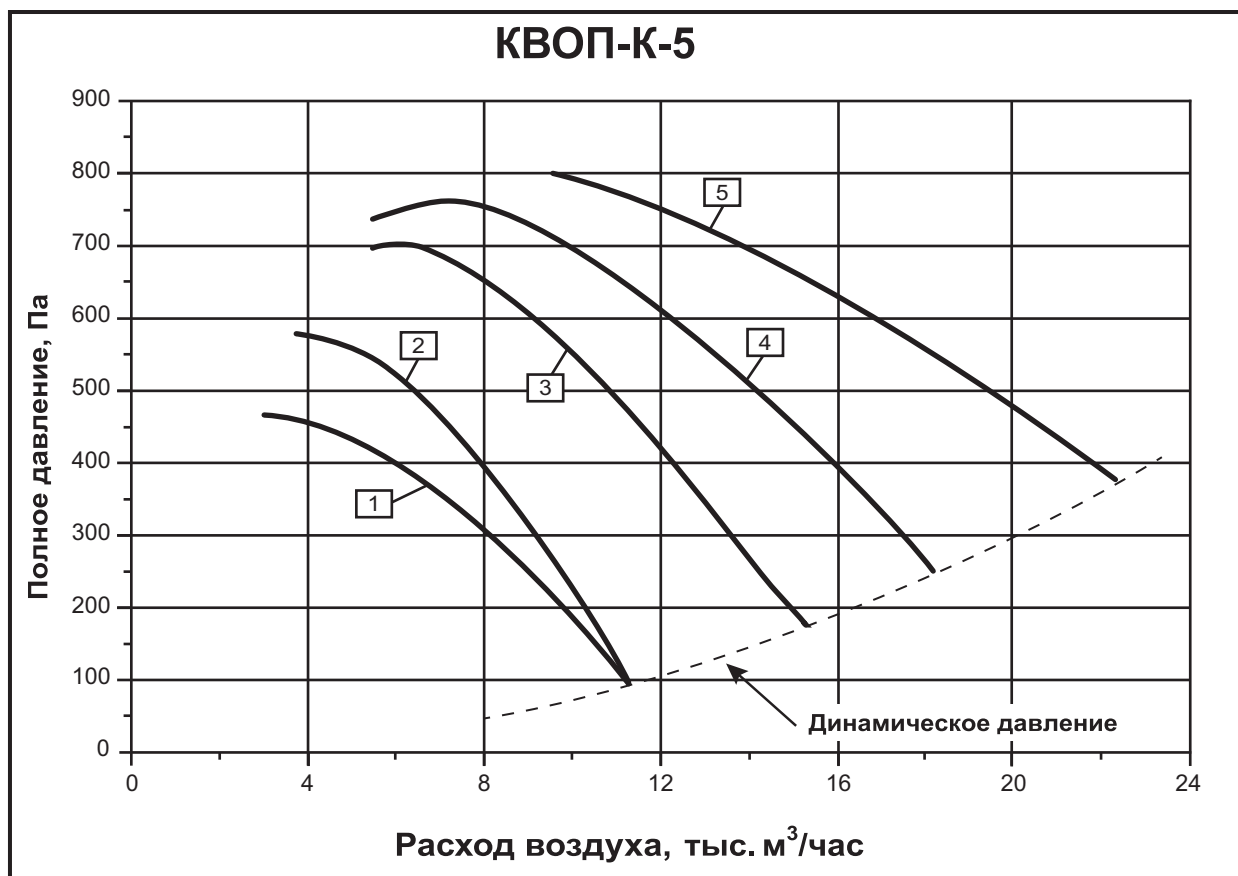
 3000 – 22000 м³/час

№ п/п	Тип вентилятора	Электродвигатель			Параметры в рабочей зоне		Корректированный уровень звуковой мощности, L _{WA} , дБА
		Тип	Частота вращения, об/мин	Установочная мощность, кВт	Производительность, тыс.м ³ /ч	Полное давление, Па	
1	КВОП-К-А-5-2	AIP71B2	2900	1,1	3,0 – 11,0	460 – 95	99
2	КВОП-К-Б-5-2	AIP80A2	2900	1,5	3,7 – 11,0	580 – 95	100
3	КВОП-К-В-5-2	AIP80B2	2900	2,2	5,5 – 15,0	700 – 175	98
4	КВОП-К-Г-5-2*	AIP90L2	2900	3,0	5,5 – 18,0	770 – 245	98
5	КВОП-К-Д-5-2*	AIP100S2	2900	4,0	9,6 – 22,0	800 – 370	97

Примечание:

* Во взрывозащищенном исполнении не изготавливаются.

АЭРОДИНАМИЧЕСКИЕ ХАРАКТЕРИСТИКИ ВЕНТИЛЯТОРОВ ПОДПОРА

9600 – 39000 м³/час

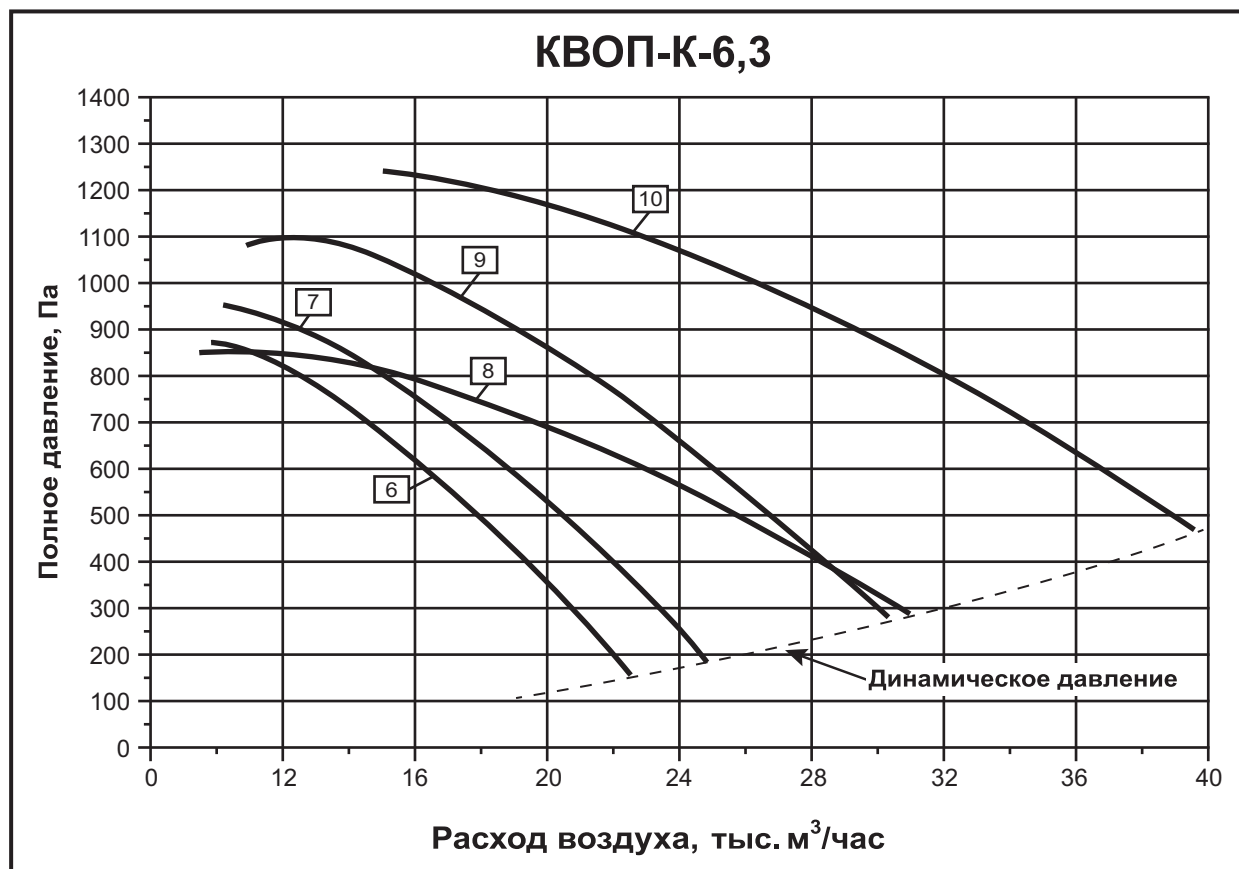

№ п/п	Тип вентилятора	Электродвигатель			Параметры в рабочей зоне		Корректированный уровень звуковой мощности, L _{WA} , дБА
		Тип	Частота вращения, об/мин	Установочная мощность, кВт	Производительность, тыс.м ³ /ч	Полное давление, Па	
6	КВОП-K-A-6,3-2	AIP100S2	2900	4	9,9 – 22,0	875 – 150	108
7	КВОП-K-B-6,3-2	AIP100L2	2900	5,5	10,2 – 25,0	950 – 180	107
8	КВОП-K-B-6,3-2	AIP100L2	2900	5,5	9,6 – 31,0	850 – 280	102
9	КВОП-K-Г-6,3-2*	AIP112M2	2900	7,5	11,0 – 30,0	1100 – 270	106
10	КВОП-K-Д-6,3-2*	AIP132M2	2900	11,0	15,0 – 39,0	1240 – 460	105

Примечание:

* Во взрывозащищенном исполнении не изготавливаются.

АЭРОДИНАМИЧЕСКИЕ ХАРАКТЕРИСТИКИ ВЕНТИЛЯТОРОВ ПОДПОРА

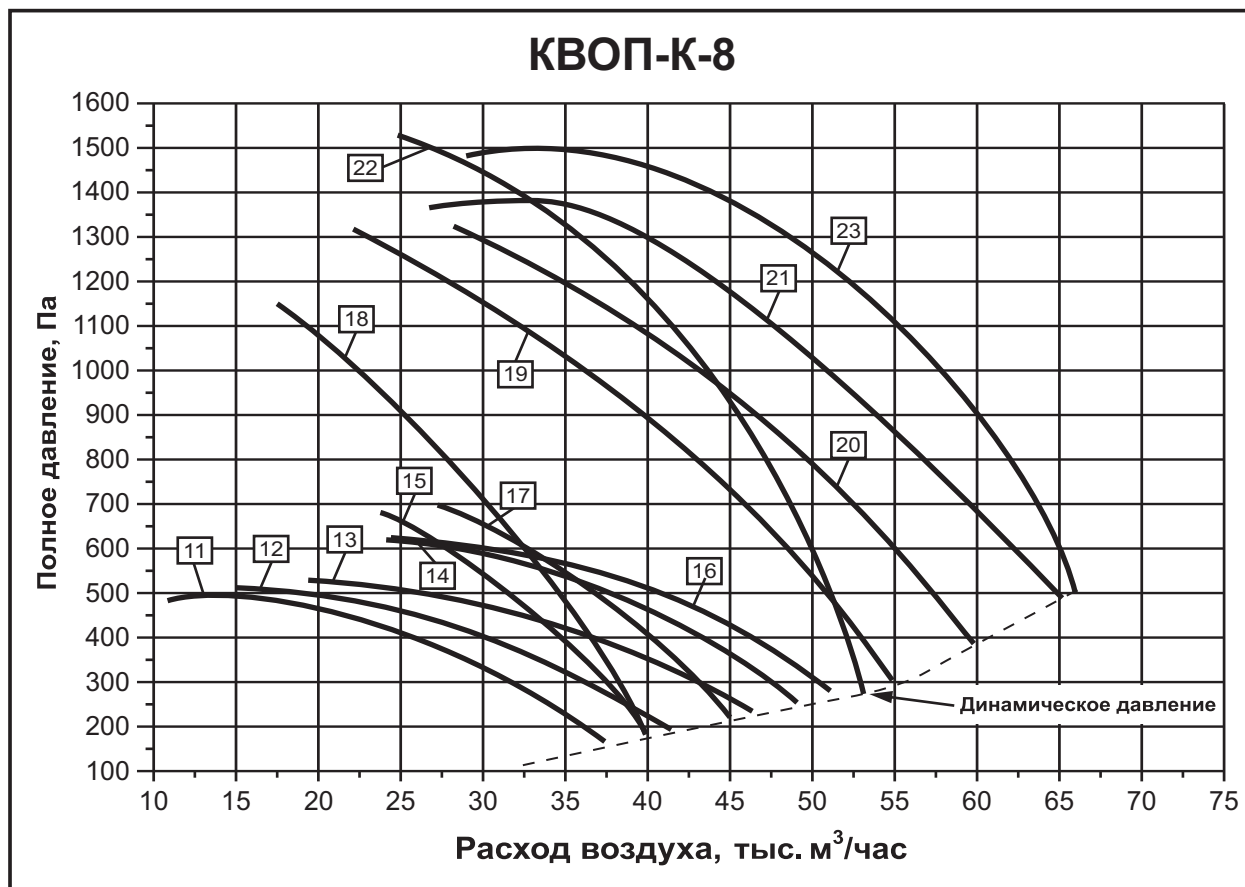
 11500 – 65800 м³/час

№ п/п	Тип вентилятора	Электродвигатель			Параметры в рабочей зоне		Корректированный уровень звуковой мощности, L _{WA} , дБА
		Тип	Частота вращения, об/мин	Установочная мощность, кВт	Производительность, тыс.м ³ /ч	Полное давление, Па	
11	КВОП-К-А-8-4	АИР100L4	1450	4,0	11,5 – 37,0	510 – 155	94
12	КВОП-К-Б-8-4	АИР112М4	1450	5,5	15,2 – 41,0	520 – 190	93
13	КВОП-К-В-8-4	АИР112М4	1450	5,5	19,2 – 46,0	530 – 250	92
14	КВОП-К-Г-8-4	АИР132S4	1450	7,5	24,0 – 49,0	615 – 270	93
15	КВОП-К-Д-8-4	АИР132S4	1450	7,5	23,5 – 40,0	680 – 180	95
16	КВОП-К-Е-8-4	АИР132М4	1450	11,0	28,8 – 51,0	610 – 290	94
17	КВОП-К-Ж-8-4	АИР132М4	1450	11,0	27,3 – 45,0	700 – 230	95
18	КВОП-К-А-8-2	АИР132М2	2900	11,0	17,5 – 42,0	1150 – 180	102
19	КВОП-К-Б-8-2*	АИР160S2	2900	15,0	22,0 – 55,0	1310 – 300	104
20	КВОП-К-В-8-2*	АИР160М2	2900	18,5	28,0 – 60,0	1330 – 400	106
21	КВОП-К-Г-8-2*	АИР180S2	2900	22,0	27,0 – 62,0	1360 – 490	107
22	КВОП-К-Д-8-2*	АИР160М2	2900	18,5	22,0 – 53,2	1530 – 286	108
23	КВОП-К-Е-8-2*	АИР180S2	2900	22	28,0 – 65,8	1480 – 515	109

Примечание:

* Во взрывозащищенном исполнении не изготавливаются.

АЭРОДИНАМИЧЕСКИЕ ХАРАКТЕРИСТИКИ ВЕНТИЛЯТОРОВ ПОДПОРА

8000 – 79000 м³/час

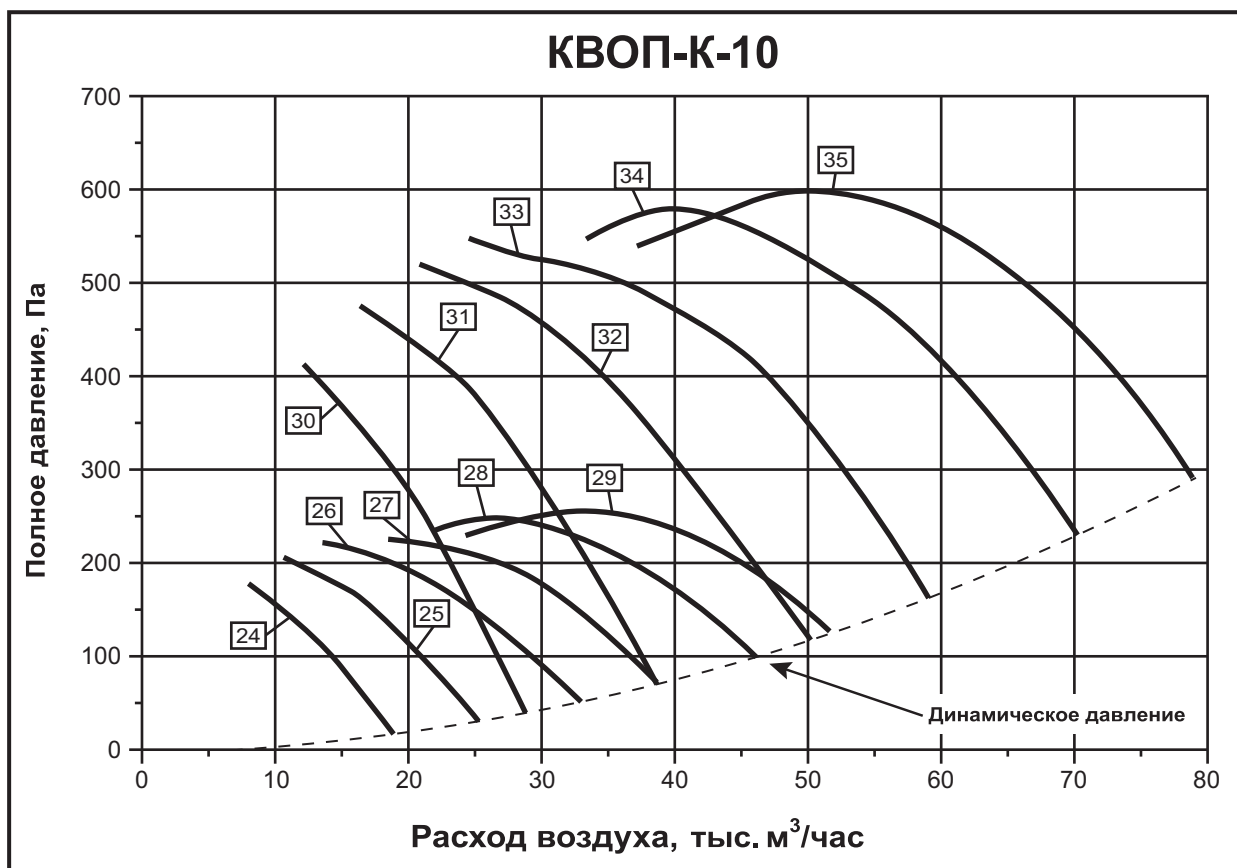

№ п/п	Тип вентилятора	Электродвигатель			Параметры в рабочей зоне		Корректированный уровень звуковой мощности, L _{WA} , дБА
		Тип	Частота вращения, об/мин	Установочная мощность, кВт	Производительность, тыс.м ³ /ч	Полное давление, Па	
24	КВОП-K-A-10-6	AIP80A6	950	0,75	8,0 – 18,0	170 – 20	82
25	КВОП-K-B-10-6	AIP80B6	950	1,1	12,0 – 25,0	190 – 30	84
26	КВОП-K-B-10-6	AIP100L6	950	2,2	14,0 – 33,0	220 – 50	87
27	КВОП-K-Г-10-6	AIP100L6	950	2,2	18,0 – 38,0	220 – 70	89
28	КВОП-K-Д-10-6	AIP112A6	950	3,0	21,0 – 46,0	250 – 100	91
29	КВОП-K-E-10-6	AIP112B6	950	4,0	24,0 – 51,0	260 – 125	92
30	КВОП-K-A-10-4	AIP100S4	1450	3,0	12,0 – 28,0	400 – 38	91
31	КВОП-K-B-10-4	AIP100L4	1450	4,0	16,0 – 38,0	450 – 70	94
32	КВОП-K-B-10-4	AIP112M4	1450	5,5	24,0 – 50,0	500 – 120	96
33	КВОП-K-Г-10-4	AIP132S4	1450	7,5	28,0 – 59,0	520 – 170	98
34	КВОП-K-Д-10-4	AIP132M4	1450	11,0	33,0 – 70,0	580 – 230	100
35	КВОП-K-E-10-4	AIP160S4	1450	15,0	37,0 – 79,0	600 – 290	101

АЭРОДИНАМИЧЕСКИЕ ХАРАКТЕРИСТИКИ ВЕНТИЛЯТОРОВ ПОДПОРА

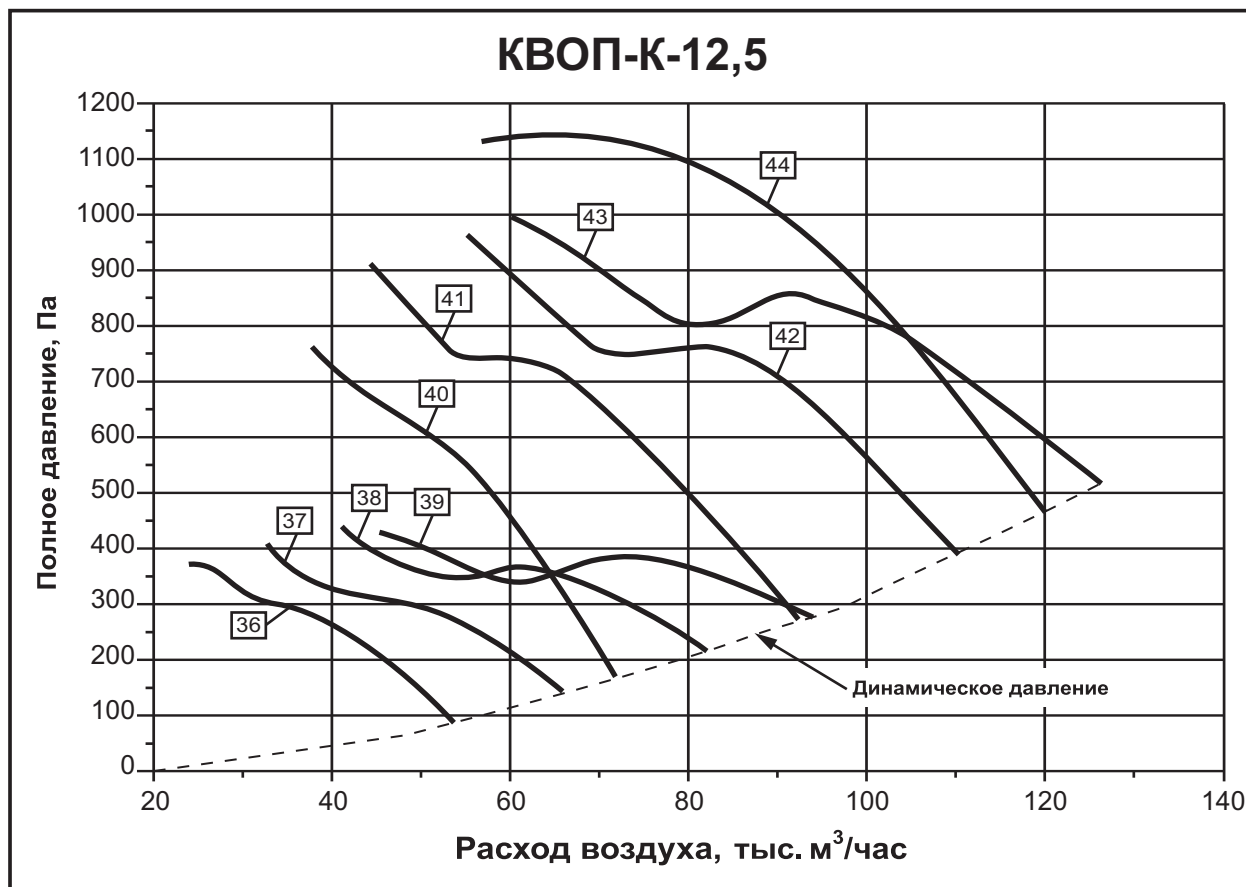
 24000 – 126000 м³/час

№ п/п	Тип вентилятора	Электродвигатель			Параметры в рабочей зоне		Корректированный уровень звуковой мощности, L _{WA} , дБА
		Тип	Частота вращения, об/мин	Установочная мощность, кВт	Производительность, тыс.м ³ /ч	Полное давление, Па	
36	КВОП-К-А-12,5-6	АИР132S6	950	5,5	24,0 – 53,7	350 – 90	94
37	КВОП-К-Б-12,5-6	АИР132M6	950	7,5	33,0 – 66,3	400 – 140	96
38	КВОП-К-В-12,5-6	АИР160S6	950	11,0	41,0 – 82,8	440 – 220	98
39	КВОП-К-Г-12,5-6	АИР160M6	950	15,0	45,0 – 93,7	430 – 280	100
40	КВОП-К-А-12,5-4	АИР160S4	1450	15,0	38,0 – 71,6	760 – 165	101
41	КВОП-К-Б-12,5-4	АИР180S4	1450	22,0	46,0 – 92,3	900 – 270	105
42	КВОП-К-В-12,5-4	АИР180M4	1450	30,0	55,0 – 110,0	935 – 390	106
43	КВОП-К-Г-12,5-4	АИР200L4	1450	45,0	60,0 – 126,0	990 – 510	108
44	КВОП-К-Д-12,5-4	АИР200M4	1450	37,0	57,0 – 120,0	1130 – 460	110